

L'ART GRAPHIQUE L'IMPRIMERIE

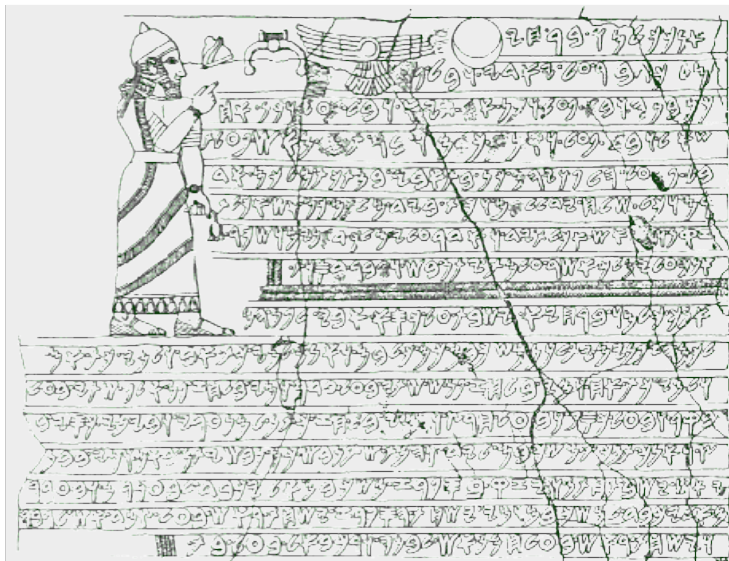

AVANT L'IMPRIMERIE L'ÉCRITURE



L'ALPHABET
EST NÉ EN
PHÉNICIE

1 200 ans av. JC

ORIGINES SUPPOSÉES
DE L'ÉCRITURE
ALPHABÉTIQUE

LA « ROTULA »

Au Moyen-Âge, les moines correspondaient par l'intermédiaire d'un porte rouleau qui transportait d'abbaye en abbaye une longue bande de parchemin qui s'allongeait au cours du voyage en raison des accusés de réception.



Certains rouleaux atteignaient jusqu'à 16 mètres de longueur.

LES MOINES COPISTES



Les moines copistes copiaient des livres à la main pour la population alphabétisée, une faible minorité. Ils travaillaient dans les scriptorium.

GUTENBERG, LA NAISSANCE DE L'IMPRIMERIE



Il décide d'utiliser ses talents de travailleur du métal pour la reproduction de textes et met au point une technique entourée du plus rigoureux secret, mais que l'on peut identifier avec le procédé de composition à l'aide de caractères mobiles en métal. Des témoignages de la fin du XVe siècle font effectivement remonter la découverte de la typographie par Gutenberg vers 1440.

LE BESOIN DE REPRODUIRE



Avant

Les chinois gravent les textes sur des planches de bois

Avec la composition à caractères mobiles, en relief l'impression se transforme



L'IMPRIMERIE AMÈNE LE DÉVELOPPEMENT DU PAPIER

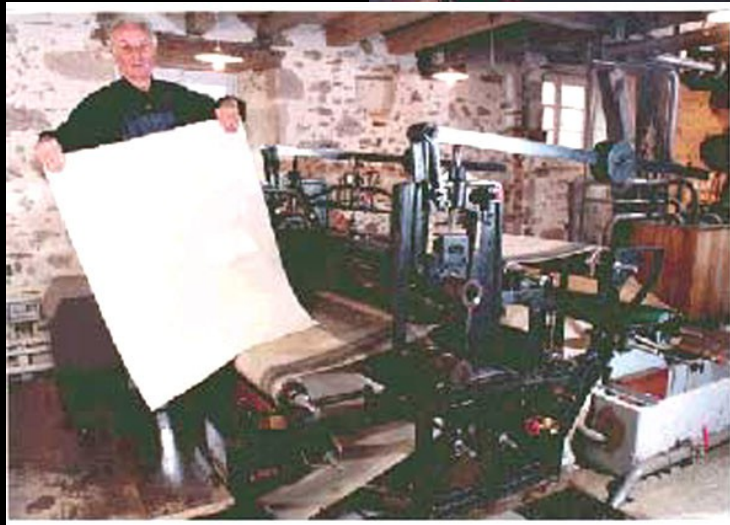

Tellière : 340 x 440mm

Couronne : 360 x 460mm

Ecu : 400 x 520mm

Coquille : 440 x 560mm

Cloche : 300 x 400mm

Pot : 310 x 410mm

Carré : 450 x 560mm

Cavalier : 460 x 620mm

Raisin : 500 x 650mm

Jésus : 560 x 760mm

Soleil : 600 x 800mm

Colombier : 630 x 900mm

Petit Aigle : 700 x 940mm

Grand Aigle : 750x1060mm

Grand Monde : 900 x 1260mm

Univers : 1000 x 1300mm

LES CARACTÈRES IMPRESSION EN RELIEF

Caractères en bois
Pour faire des
affiches



Le composteur

La galée

La forme

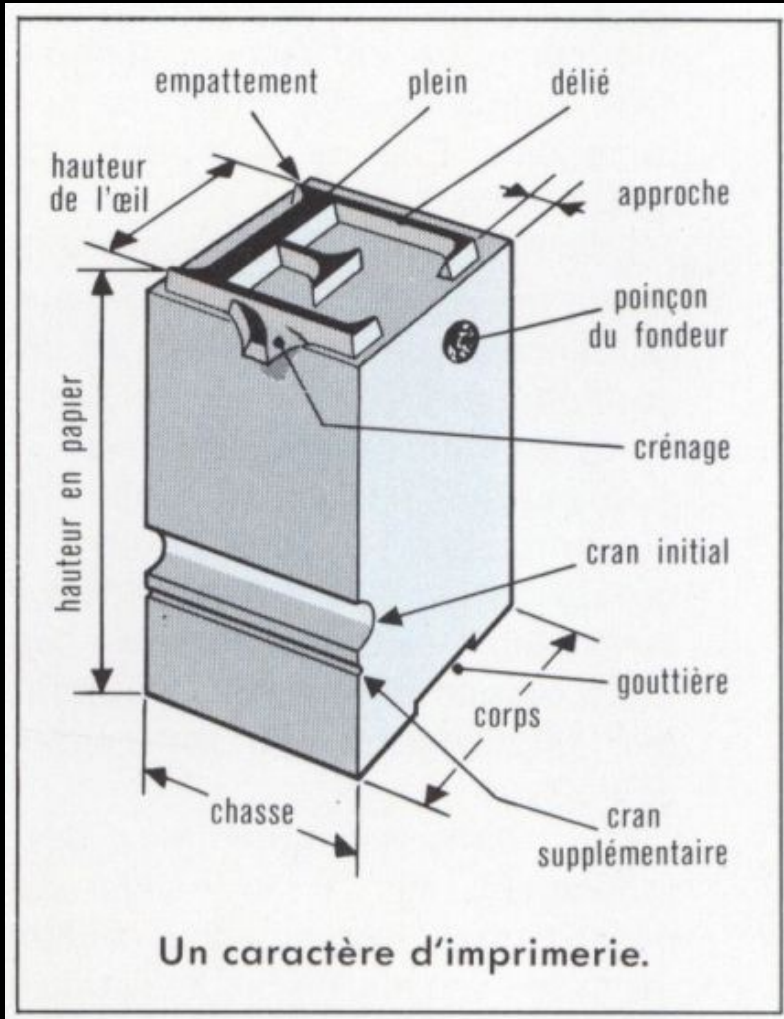
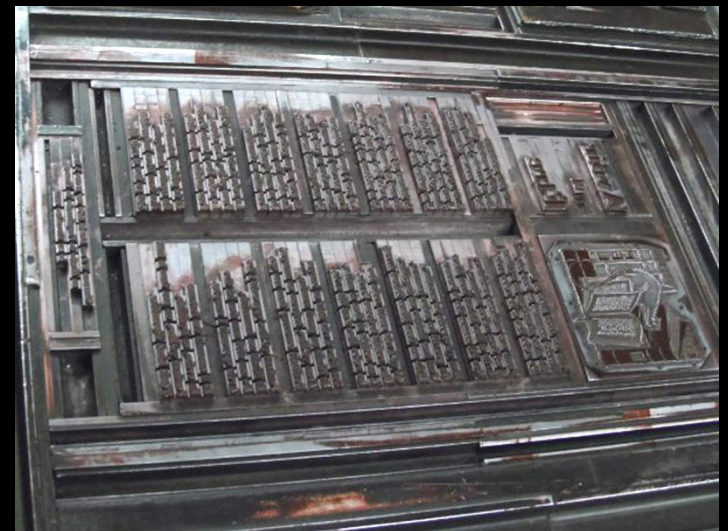



CORPS.....	36	24	18	12	10	8
Romain Capitales	A	A	A	A	A	A
Romain Petites capitales....	A	A	A	A	A	A
Romain Bas de casse.....	a	a	a	a	a	a
Italique Capitales	A	A	A	A	A	A
Italique Bas de casse.....	a	a	a	a	a	a

ANTIQUE	ÉGYPTEENNE	ELZÉVIR	DIDOT
<small>Origine : inscriptions phéniciennes. Caractère : lettre bâton sans empattement.</small>	<small>Origine : inscriptions grecques. Caractère : empattement triangulaire.</small>	<small>Origine : inscriptions lapidaires romaines. Caractère : pleins et déliés, avec empattement triangulaire.</small>	<small>Origine : Ph. Grandjean en 1782, sec et F.-A. Didot en 1788. Caractère : contraste entre les pleins et les déliés, empattement par un trait horizontal très fin.</small>
M	M	M	M
VARIATIONS	VARIATION	VARIATIONS	VARIATIONS
M Europe M Europe maigre	M Pharaon	M Garamond M Cochon M Auriol	M Deberny romain M Sphinx
m	m	m	m
VARIATIONS	VARIATION	VARIATIONS	VARIATIONS
m Europe m Europe maigre	m Pharaon	m Garamond m Cochon m Auriol	m Deberny romain m Sphinx

Le typomètre (règle graduée de 3 points en 3 points).
Le point typographique correspond à 0 mm 376



LA DIFFUSION DES IDÉES

Avec les livres

La Réforme se développe



Calvin



Luther





ÉTIENNE DOLET

Le 3 août 1546, Étienne Dolet est torturé, pendu et brûlé sur la place Maubert comme hérétique, par l'inquisition.



Il n'avait alors que 37 ans. il était devenu imprimeur à Lyon. Ses opinions théologiques et la tournure satirique de son esprit l'avaient mené plusieurs fois en prison, pour ses deux principaux écrits, intitulés, le premier et le deuxième *Enfer*.

Avec l'imprimerie, les textes échappent au contrôle de l'église

L'IMPRESSIION EN CREUX

L'héliogravure

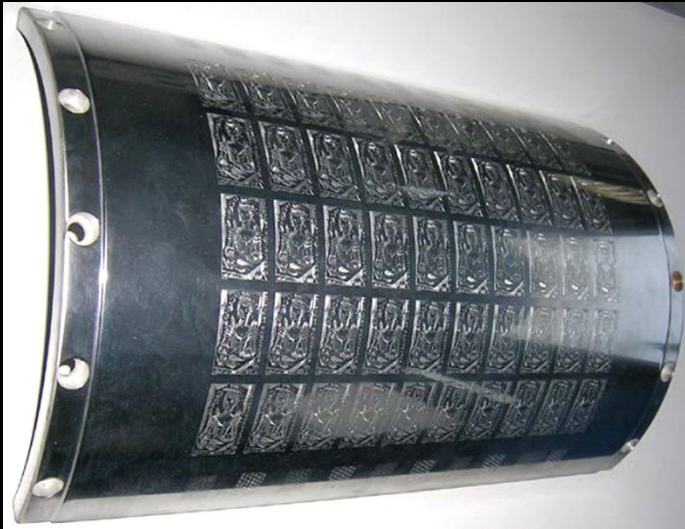

L'héliogravure est un procédé d'impression en creux (alvéoles) par lequel l'encre est transférée directement depuis le cylindre métallique (cuivre) gravé vers le support. Le cylindre est gravé mécaniquement, à l'aide d'un diamant ou au laser. La taille et/ou la profondeur des creux (alvéoles) va déterminer une trame plus ou moins dense et donc une intensité de couleur plus ou moins importante.

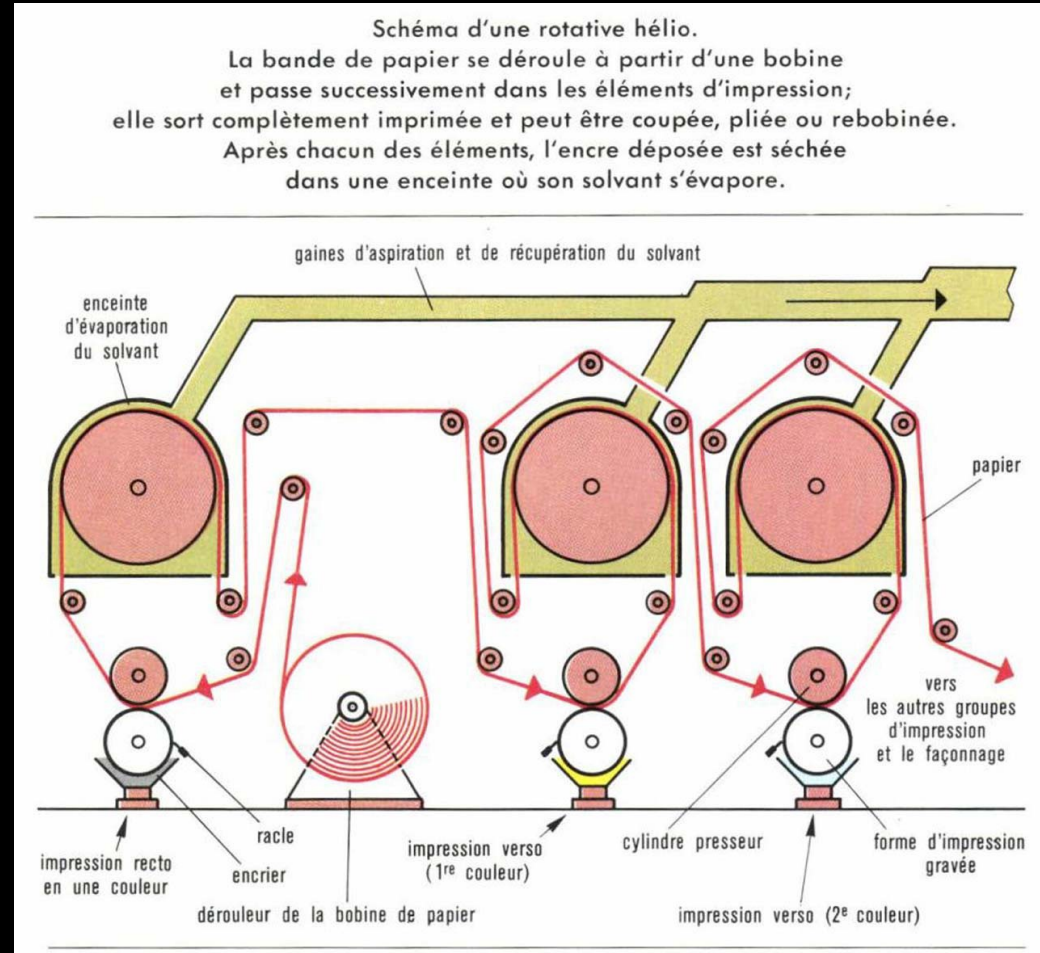

L'encre doit être très liquide, afin de pouvoir rentrer dans les creux du cylindre.

L'IMPRESSION À PLAT

La lithographie ou l'offset

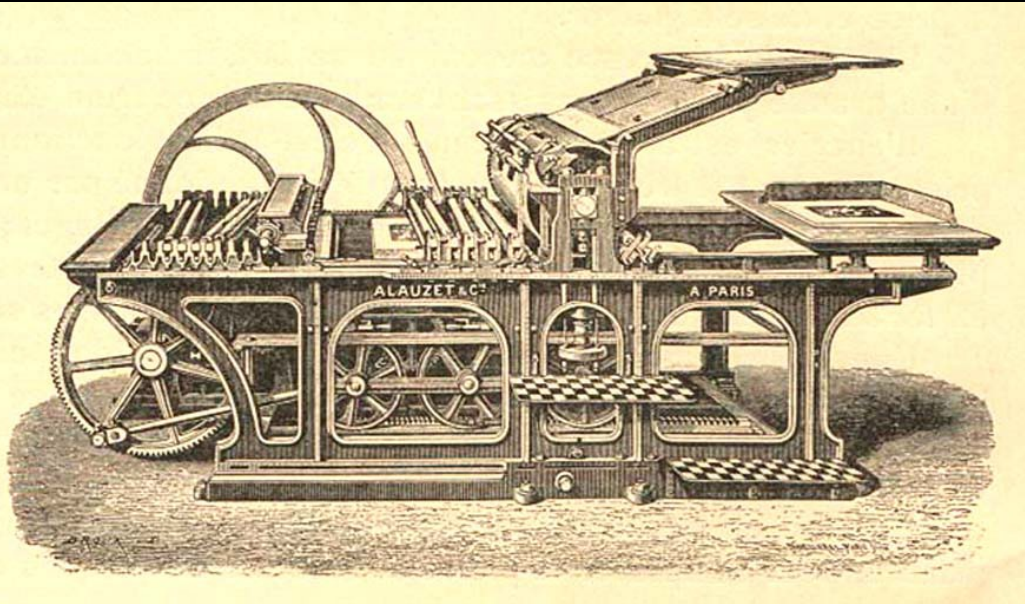

La pierre lithographique est d'origine naturelle et très perméable à l'eau. C'est un **calcaire** d'un grain très fin, qui se **ponce** facilement et donne une surface plane, lisse ou légèrement grainée selon les besoins. L'artiste y exécute son œuvre à **l'envers** avec un **crayon gras** ou de l'**encre lithographique** qui peut s'appliquer à la plume ou au pinceau.

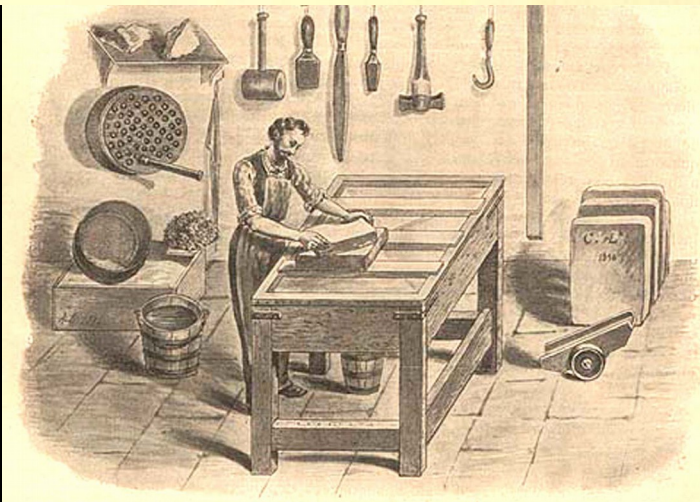

Le graineur



L'OFFSET

L'offset conventionnel est fondé sur la répulsion de l'eau/graisse en créant une émulsion entre la solution de mouillage et l'encre grasse. C'est le principe de l'antagonisme eau et gras ne se mélangent pas. La plaque aluminium gravée, (appelée FI pour forme imprimante) reporte l'image sur un blanchet, qui à son tour reporte l'encre sur le papier.

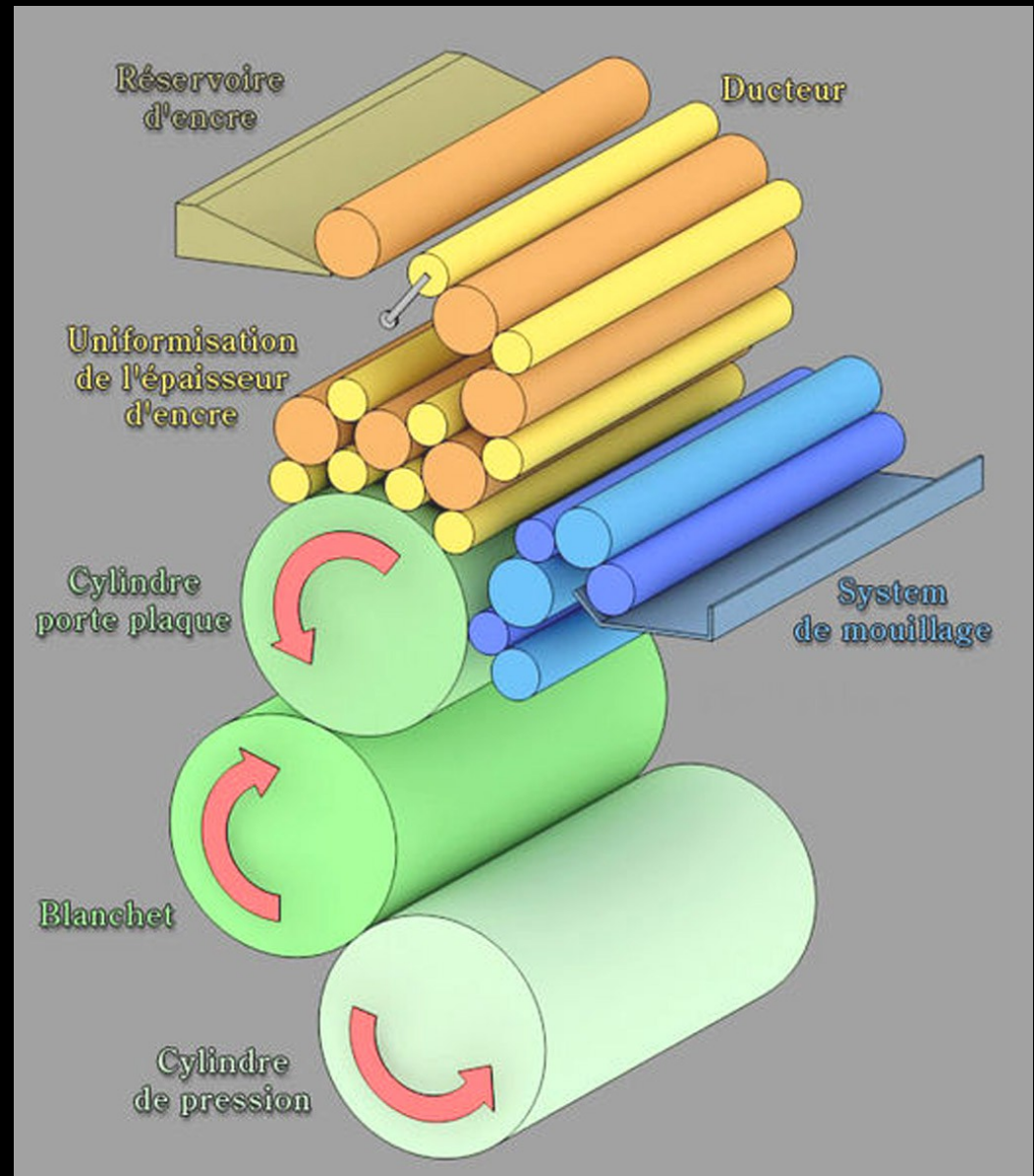

LES DERNIERS JOURS DU PLOMB

LA LENTE ÉVOLUTION

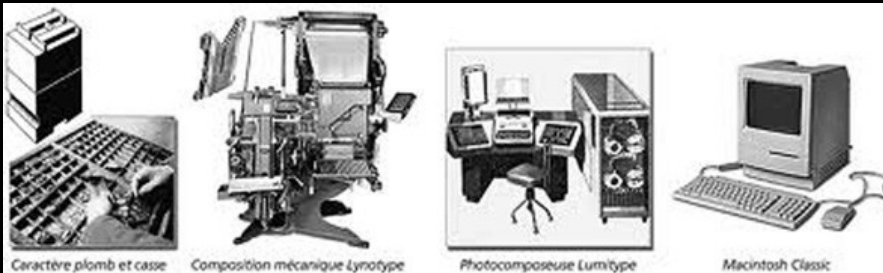

Caractère plomb et case

Composition mécanique Linotype

Photocomposeuse Lumotype

Macintosh Classic



LES BEAUX JOURS DU PLOMB

LE JOURNAL



leur déclaration de revenus
20 juillet, de 9 h. 30 à
bureau de la Caisse de Cr
cole, à Londinières.
Ils sont invités à se m
pièces suivantes : 1) la
de cotisation à l'Union
Agricole, année 1967; 2)
diennel de la cotisation.



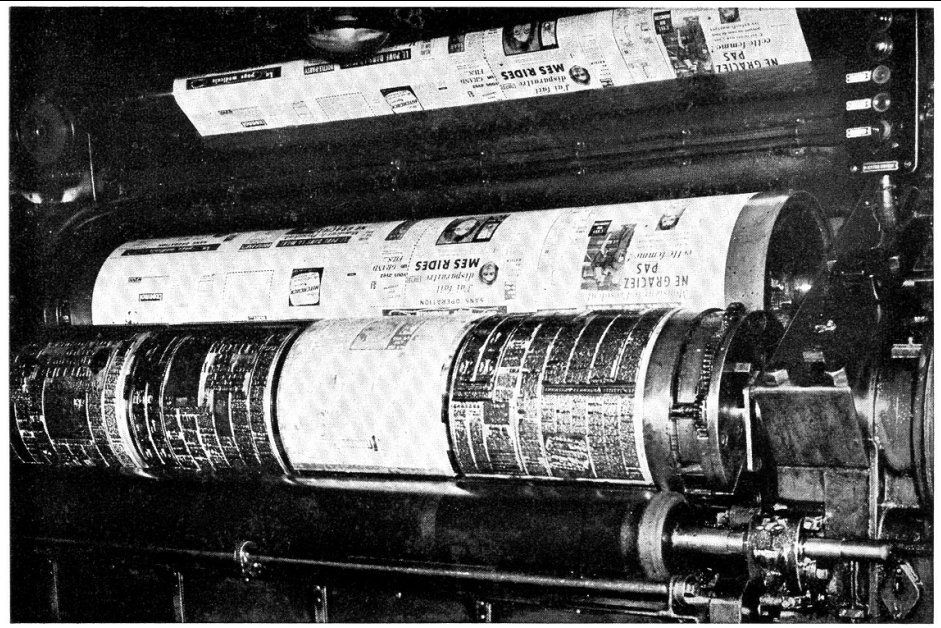

On route...

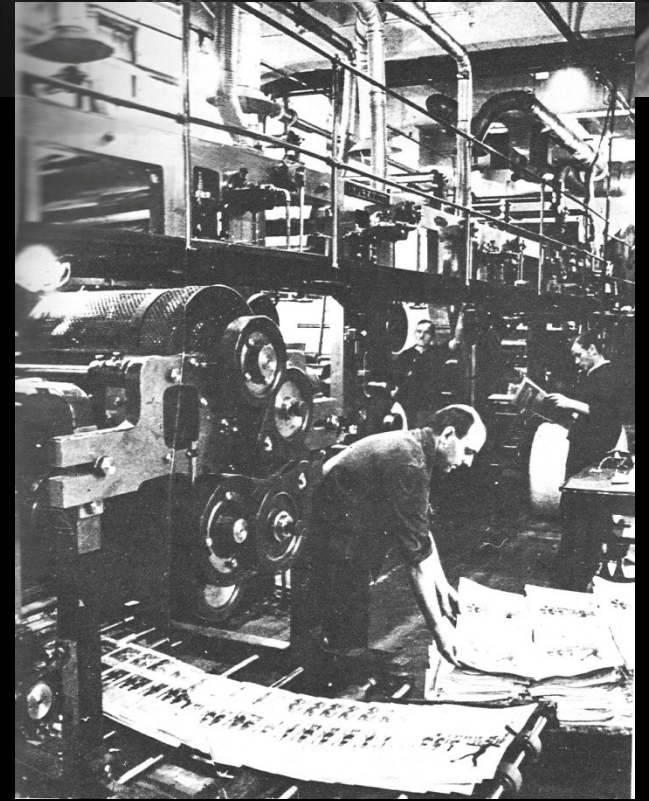

LA REPRODUCTION DE L'IMAGE

Les clichés reproduisent des dessins au trait

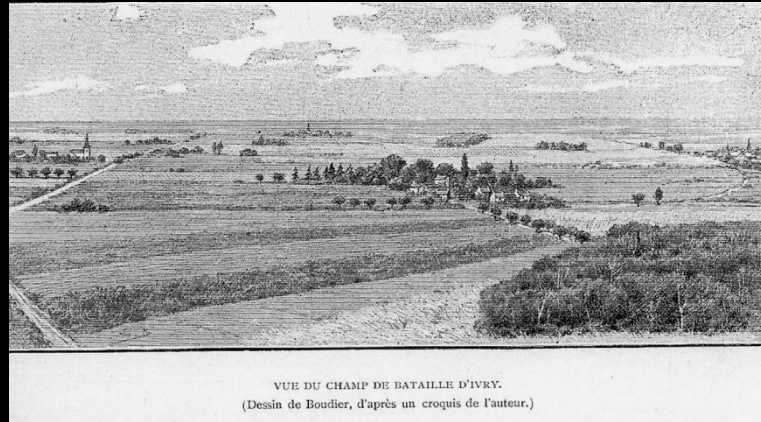

VUE DU CHAMP DE BATAILLE D'IVRY.
(Dessin de Boudier, d'après un croquis de l'auteur.)



Avec la photographie, on utilise la trame

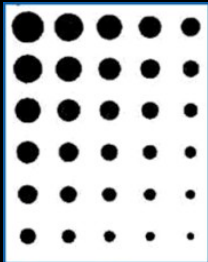

Trame AM
(= trame à modulation d'amplitude)

La taille des points varie, le nombre de points reste identique.
Type de trame le plus utilisé en flexographie.

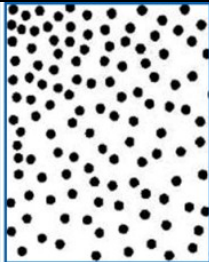

Trame FM
(= trame à modulation de fréquence)

La taille des points reste identique, le nombre de points varie.
Trame assez peu utilisée en flexographie.

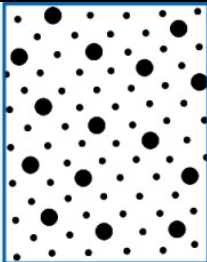

Trame HD
(= trame haute définition)

Trame AM avec des points « supports » plus larges dans les zones de couverture 0 - 5 % pour stabiliser les très petits points de trame.



Avec l'informatique on parle de pixels

LA PHOTOCOMPOSITION

Dans les photocomposeuses de troisième génération, apparues entre 1965 et 1970, des caractères d'une police sont mémorisés dans un ordinateur sous forme numérique. La commande centrale de l'ordinateur envoie les instructions pour la génération des caractères. La composition des textes peut être restituée par un tube cathodique qui impressionne un support photographique.

Les productions peuvent atteindre plusieurs millions de signes par heure

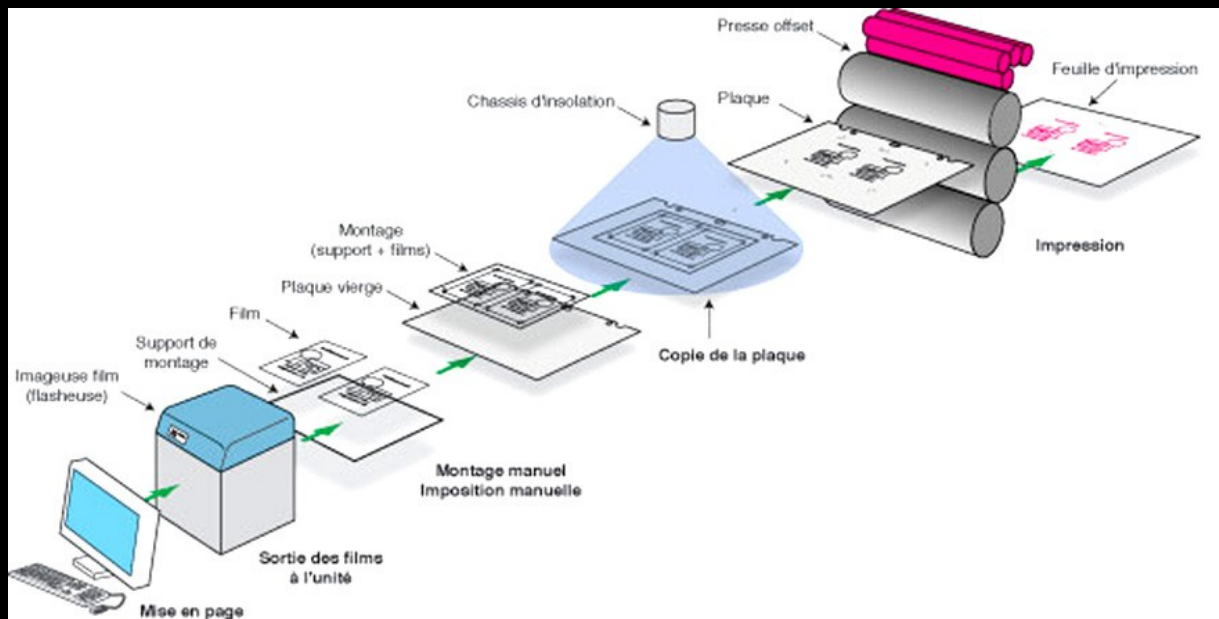

LA SAUVE GARDE DE L'EMPLOI

Le corporatisme a empêché la division syndicale

Les journaux qui respectent les conventions reçoivent le label



La transformation du plomb à la photocomposition à amener le patronat à vouloir se séparer des ouvriers du livre, le conflit du « Parisien Libéré ».

L'IMPRESSION AUJOURD'HUI



De l'imprimante
personnelle



Au gros mastodonte



AVEC LES IMPRIMERIES, LES TRADITIONS S'EN VONT

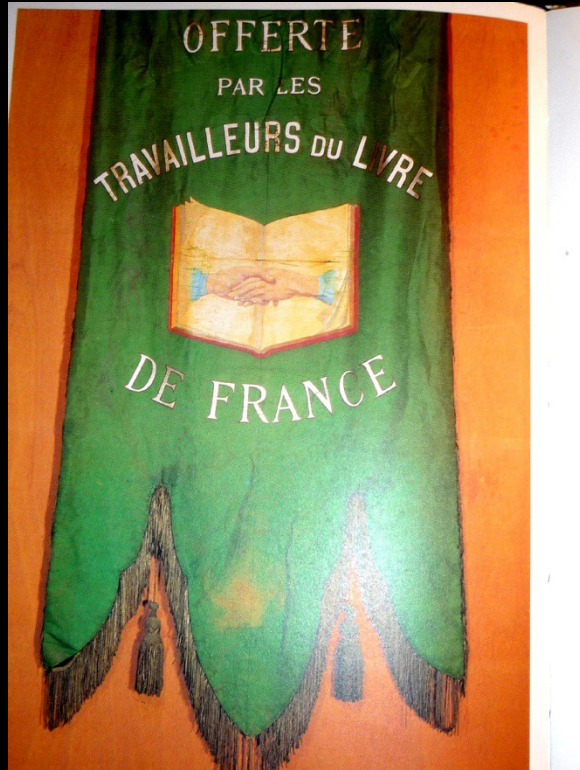

Saint-Jean-Porte-Latine
Il devint patron des imprimeurs
et des typographes

La rue du croissant, lieu de
beaucoup d'imprimeries
est devenue déserte



TUER LE LIVRE

LES AUTODAFÉS



Berlin 1933

Santiago 1973



Hier Bengazi



Livres protestants

DEPUIS LA CRÉATION DE L'IMPRIMERIE UNE BATAILLE, LA LIBERTÉ DE DIFFUSION

Casse des imprimeries par la police

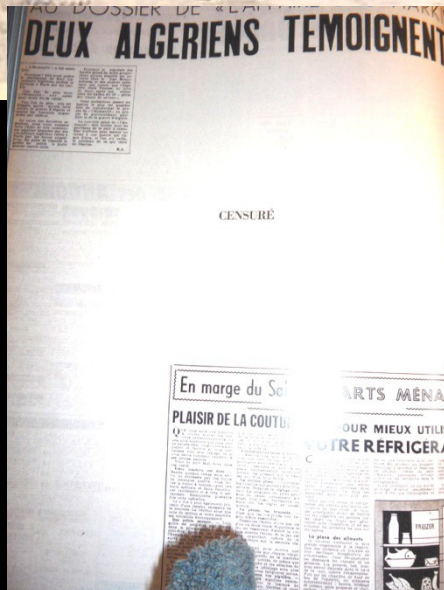
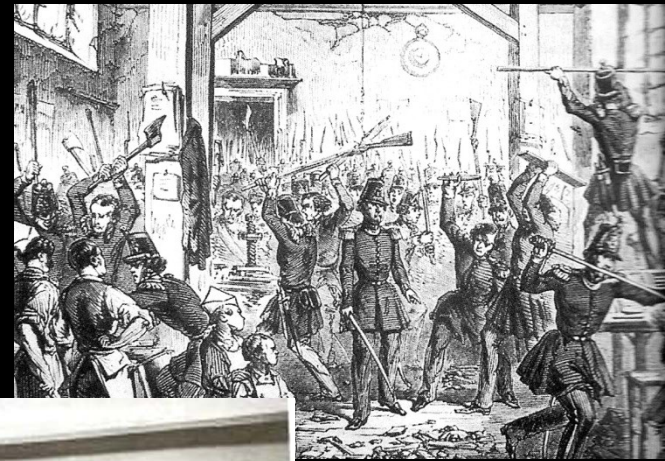

Censuré, mis au pilon

PENDANT LA SECONDE GUERRE MONDIALE

Les journaux clandestins



LES LETTRES FRANÇAISES

Revue des écrivains français groupés au Comité national des Écrivains Fondateur : Jacques DECOUR N° 15 - AVRIL 1944

JUSTICE de la France

RECEVIR : Dans ce pays est le milieu où se s'en vement pas aux Dieux du ciel de la justice. (Jean GIRAUDOUX.)

Puech condamné à mort, fusillé pour intelligence avec l'ennemi. Un seul mot domine : justice est rendue à la France.

Que les esprits ne s'égarent pas. Ne laissons pas dire comme la propagande de l'ennemi s'y efforce que c'est la une victoire d'Alger sur Vichy ou une acte de guerre civile. Il n'y a pas de guerre civile. Il y a la guerre les plus françaises qui ont quand la France se dresse de toutes ses forces contre l'ennemi et les traitres qui le servent. Alger, capitale de la France qui se libère et le devant d'un monde font les actes nécessaires de cette guerre.

Le châtiment nécessaire. Le Comité National des Écrivains français réclame dans une adresse au G.P.F.N. au nom de Jacques Decour, de Georges Polti, de Jacques Solomon, torturés et livrés aux Allemands par la police de Puech puis fusillé sans jugement comme traître. Il fallait réclamer non par acte de vengeance mais par idée de justice. La France, depuis qu'elle est la France a toujours eu la passion de la justice. Jamais notre peuple n'a pu supporter l'iniquité. N'est-ce pas Hugues Capet qui déclara : « N'est-ce pas de notre être : « Nous n'avons de raison d'être que si nous rendons bonne justice à tous ? Cette maxime de notre valeur pour tous les gouvernements de la France.

Il fallait rendre bonne justice à ceux qui espèrent dans l'immense silence d'Alger, à ceux qui, choisis comme otages, affrontèrent la prison d'attente à la prison de la Marsaille.

Il fallait rendre bonne justice aux vieillards, aux femmes, aux enfants assassinés.

Il fallait rendre bonne justice au peuple français en lutte contre l'oppression et en attendant son aux Français Trévères et Parisiens dont on ne dira jamais assez haut qu'il faut honorer de la France parce qu'ils font courage dans le vol du combat armé et qu'ils ne cessent depuis bientôt trois ans de porter les coups les plus auda-

Max Jacob assassiné

« N'a plus de corne ni de queue, mais a des ailes noires qui lui pendent blanc des épaules à ses hanches. En vérité, je vous le dis, diable de braille de jadis est sage frais sur l'airain. »

Après Saint-Pol-Roux, Max Jacob vient d'être assassiné par les Allemands. Comité Saint-Pol-Roux, Max Jacob a en contre lui ses inconnus. L'assassin : le cadavre, le signifié, la lettre du cœur et de l'esprit, la méditation et le fait. Les plus vives sensations, la véritable connaissance intellectuelle. Il était, avec Saint-Pol-Roux, un de nos plus grands poètes.

Né le 11 juillet 1874, à Châteauguay-Corbin, Max Jacob, qui vint de bonne heure se fixer à Paris, s'était lié avec les poètes et les peintres les plus ardents et les plus audacieux de notre temps. On a pu dire de lui qu'il fut non seulement poète et peintre, mais philosophe et prophète : son œuvre si diverse, où l'ironie laisse toujours transparaître la plus haute tendresse, la sensibilité la plus fine, marque une véritable maîtrise dans la poésie française. Parmi Albert, Jules Bertrand, Bachelin et Rimbaud, mais plus que lui, celui ouvert à la poésie française toutes les portes de la poésie. Boute ses poèmes au grès du carnet à tête de ses poèmes en vers du Laboratoire central, des Chœurs nuptiales et barbaques, de *Prose Matinée* et de *Terrae Bouchebelle*.

Le Poète comme le domine celui de la vie, maître dans la réalité et en rêve.

En 1921, Max Jacob, écrit un poème, « Tu me dis « merci » à tes bourreaux ». Sous la sage lueur de la Vierge d'Albâtre.

Sous les pierres venues comme un ciel inquiet

Tu peignais à grands traits l'ail des libellules,

Et le dessin tremblait sous tes mains innocentes.

Les bons et les méchants, Les jardins et les fruits, Le monde sous ta main comme un barbare parfait.

Comme un ministre S'ouvrait et tu l'enjoignais d'un trait d'or délicat.

Et le couchant te prêtait ses couleurs et ses larmes.

Les étoiles leur voix pare Et le ciel peuplé d'anges Tenait dans ton regard.

Aujourd'hui le chagrin s'envole vers la Loire. La dentelle noircit entre les arbres morts.

Et les Rêches de miel que le printemps prépare, Ton fantôme léger s'attarde, non regardé.

Et, pour l'amour d'un joli mot, Tu dis merci à tes bourreaux.

Combat DÉCEMBRE 1942 N° 38

19 Novembre au 5 Décembre 1942

SAISI DE 100 ALLEMANDS TUÉS

PRISONNIERS en RUSSIE

Dans la guerre comme dans la paix le dévouement est à ceux qui ne se rendent jamais. Clemenceau.

LE TEMPS DU MENSONGE

Le grand mot du régime a été prononcé par Pétain le 25 juin 1940 et il y a tout lieu de penser qu'il passera aux générations futures. Inscrivons-le sur un nouveau : Je fais les mensonges qui vous ont fait tant de mal.

Un seul Chef, un seul Symbole : DE GAULLE

Ayant ainsi parlé, le régime et le chef qui l'incarnerait ont aussitôt commencé à mentir. Mensonge, l'assurance dans l'honneur. Mensonge, la collaboration nationale. Mensonge par mensonge, le prétendu double jeu. Personne n'a plus boude, plus exécré, menti, mais personne n'a menti avec plus de conscience et de justice que ce régime et cet homme, qui se présentent à la nation en débandade comme providentiellement désignés pour la sauver.

Partout les recueils que des mains officieuses ont formés des messages du maréchal, vous constaterez sans grande effort que le texte même en est altéré. Refaisant aujourd'hui les affirmations, les assurances, les promesses formulées voici deux ans ou voici trois mois, vous n'aurez pas de peine à repérer la charvoyance et la loyauté de qui les a signés. Par une affirmation qui n'est été contraindre, pas une assurance qui n'est été démentie, pas une promesse qui n'est été tenue.

Il n'est subside, au jour où nous sommes, des engagements plus envers la nation en juin et juillet 1942. Le recueil des discours de Pétain est une collection de parures.

Les mots eux mêmes ont été détournés de leur sens pour être employés à désigner le contraire de ce qu'ils signifiaient à l'origine.

Chaque fois qu'un des grands vocables par lesquels s'expriment notre langage les choses profondes, les choses saintes, ont couronné nos discours, il n'est été que d'un exotisme, se prépare pour laque le on a besoin de vous réjouir. On a tout précipité, ce n'est que le concours empesé des fautes, « élève » à commencer par nos traditions les plus saintes et par les valeurs que les traduisent.

En aucun cas

EN AUCUN CAS nous ne tolérons en France une attitude pantomime comme celle de l'Afrique du Nord, visant à confier au profit de l'abbé et régime de Vichy le bénéfice de la victoire qui vient. D'accord avec toute la Résistance française, interrogée de la volonté du peuple français, COMBAT emploiera par la force à la fois, les combinateurs de dernière heure des Darlans de la droite et autres hommes de paille du Maréchal vaincu.

Un seul Chef, un seul Symbole : DE GAULLE

Un seul idéal : LIBERTÉ DANS L'HONNEUR

Un seul régime : RÉPUBLIQUE SOCIALE ET DÉMOCRATIE EN ACTES

Libération de l'ennemi et libération de Vichy. La France nettement de l'honneur retrouvé. La France recueillie dans une Europe délivrée.

Leurs vérités

LEUR HONNEUR : L'abandon de la France, de sa flote et de son armée, la collaboration, la Courte contre sa alliance NOTRE HONNEUR : la lutte glorieuse de la France Combattante sur les champs de bataille, la lutte pénible et s'écroule de la Résistance Française contre l'ennemi et ses complices.

LEUR LIBERTÉ : La liberté, les honneurs et le pouvoir pour les traitres et les résistants. Les caeli et le secours pour les patriotes. Le ballon pour la presse.

NOTRE LIBERTÉ : La vérité répandue quand même par le Coudé et par la presse clandestine. Nos militants portés en otages jusque dans les prisons. Deux millions des libérés restreints et protégés par eux-mêmes qui ont souffert pour elle.

LEUR SOCIALISME : Les traités impuissants, conclues en Comité d'organisation. La Classe Ouvrière attaquée, assassinée et déportée.

NOTRE SOCIALISME : Devant l'abolition mondiale des traités. Les privilèges brisés, une société nouvelle fondée sur l'honneur, l'intelligence et le travail, construite pour tous les Français avec tous les Français par les idées reçues de la résistance, issues de toutes les classes sociales.

« Réalisme »

Les hommes affreux qui, sous la conduite d'un milliard d'effrayants de la défaite, sûrement encore depuis Vichy l'expédition des avions courantes, nous ont dit et répété qu'ils étaient avant tout des réalistes.

Des réalistes, Messieurs ? Fort lointain.

On va vous mentir à cette heure, aussi bien est-ce la seule position où le succès justifie tout.

On est abject, on est servile, on est lâche, on est... Mais on réagit.

Vous, après avoir juré de tout sacrifier à la conservation de l'Armée, de la Marine et de l'Empire, vous vous retrouvez déshonorés sans Empire, sans soldats et sans bataillons.

Réaliste ?

Nous défendons l'Empire ? Et le jour venu, vous n'avez su offrir à cette idée présumptive que le sacrifice inutile de quelques milliers de pauvres soldats et marins.

Réaliste ?

Nous ne rendrons pas la flote aux Allemands, dit-2-vous ?

Mais c'est pour laisser enfiler sous les yeux de la rade de Toulon, une formation inutile qui est pas servir à notre libération.

Réaliste ?

Quand un « réaliste » est confondu, et que le monde entier apprend sa déconfiture, il va se cacher.

Qu'attendez vous pour disparaître ô réaliste de Vichy ?

LEUR FRANCE MALHEUR-TRISTESSE-HONNEUR

NOTRE FRANCE

LIBERTÉ - ÉGALITÉ - FRATERNITÉ

80 9 LA RESISTANCE PROPAGANDE 50-5000

Le livre est cher

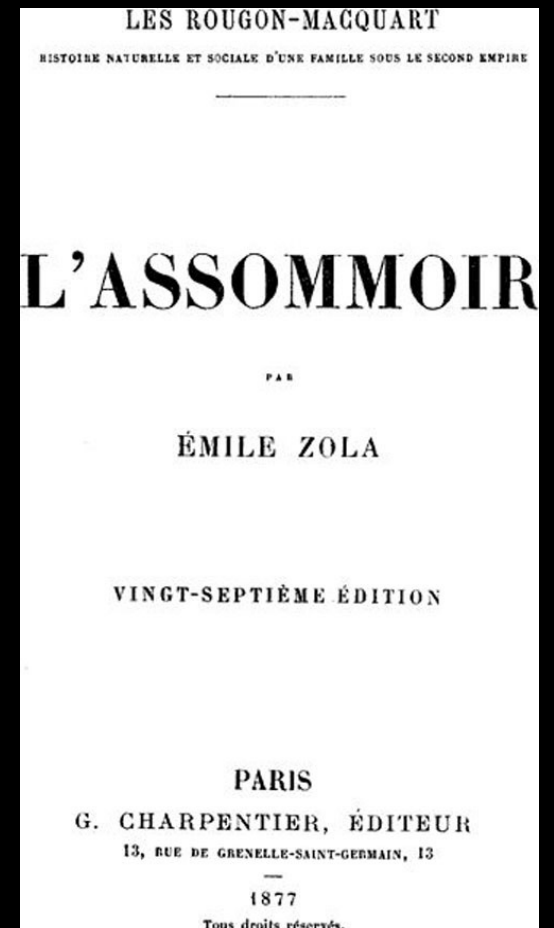
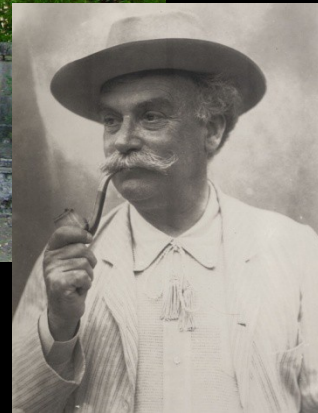
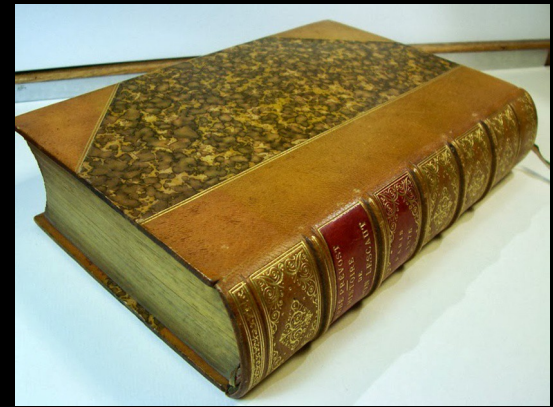

La fille de G. Lemonnier se marie avec G. Charpentier qui crée le livre de poche réduisant le prix du livre par 2.

IL NE FAUT PAS OUBLIER

